

**ОТОПИТЕЛЬ
НА ОТРАБОТАННОМ
МАСЛЕ**

НТ – 602, 603, 605



**Технический паспорт.
Руководство по эксплуатации.
2013г.**

СОДЕРЖАНИЕ

1. Общие указания
2. Правила безопасности
3. Комплектность
4. Технические характеристики
5. Работа отопителя
6. Монтаж дымохода
7. Установка отопителя
8. Правила пуска и остановки отопителя
9. Техническое обслуживание
10. Возможные неисправности
11. Электрическая схема отопителя
12. Спецификация отопителя
13. Гарантийные обязательства

автопомпоетепло.ру

1. ОБЩИЕ УКАЗАНИЯ

1.1. Нагреватель воздуха непрямого нагрева на отработанном масле (в дальнейшем отопитель) испарительного типа применяется для отопления помещений мастерских, гаражей, станций технического обслуживания автомобилей, парников, складов и других помещений с естественной вентиляцией и не предназначен для бытового использования.

1.2. Отопитель работает на отработанных машинных, трансмиссионных, гидравлических маслах. Запрещается использовать и добавлять очистители, растворители, бензин и трансформаторное масло.

1.3. Прежде чем приступить к монтажу и эксплуатации отопителя, следует внимательно ознакомиться с настоящим “Руководством по эксплуатации”. Соблюдение правил эксплуатации отопителя обеспечит его нормальную и безопасную работу.

1.4. Возможны незначительные расхождения между описанием и конструкцией отопителя, которые связаны с его техническим совершенствованием.

1.5. Теплотворность отопителя зависит от вида используемых в качестве топлива отработанных масел.

1.6. Общие требования техники безопасности соответствуют ГОСТ 22992-82.

2. ПРАВИЛА БЕЗОПАСНОСТИ

2.1. Отопитель должен устанавливаться, настраиваться и эксплуатироваться в соответствии с данным руководством. Невыполнение требований может привести к пожару или взрыву.

2.2. Установка отопителя должна соответствовать местным Правилам пожарной безопасности.

2.3. ЗАПРЕЩАЕТСЯ:

- хранить и использовать вблизи отопителя легко воспламеняющиеся и взрывчатые вещества;
- разжигать неостывшую печь, всегда следует дождаться полного остывания тарелки горения;

- ставить горячую тарелку на холодный пол, использовать для ее охлаждения воду или снег, во избежание разрушения;
- отключить отопитель от сети до полной остановки вентилятора обдува;
- оставлять отопитель без присмотра, а также работать без перерыва более 10 часов;
- запуск и эксплуатация отопителя, если вблизи или внутри его скопились остатки топлива;
- пользоваться отопителем при неисправных узлах блокировки подачи топлива;
- допускать к эксплуатации отопителей детей и лиц, не изучивших настоящее руководство.

3. КОМПЛЕКТНОСТЬ

1. Отопитель - 1 шт.
2. Руководство по эксплуатации — паспорт — 1 шт.
3. Внутри камеры сгорания:
Совок- 1 шт.
Тарелка — 1 шт.
Верхнее кольцо — 1 шт.
Цилиндр (дожигатель) — 1 шт.
Ножки регулировочные — 4 шт.
4. Картонная упаковка с поддоном - 1 шт.

4. ТЕХНИЧЕСКИЕ ХАРАКТЕРИСТИКИ

Наименование	НТ-602	НТ-603	НТ-605
Мощность макс., кВт	30	55	70
Мощность мин., кВт	15	20	40
Расход топлива макс., л	2,8	5,3	6,7
Расход топлива мин., л	1,5	2	4
Емкость топливного бака, л	40	55	75
Производительность вентилятора, м3/час	1100	1500	4100
Продолжительность непрерывной работы, час	8-10	8-10	8-10
Коэффициент полезного действия, %	78	78	78

13. ГАРАНТИЙНЫЕ ОБЯЗАТЕЛЬСТВА

Предприятие-изготовитель гарантирует нормальную работу отопителя в течение 12 месяцев со дня продажи. В течение гарантийного срока изготовитель обязуется безвозмездно устранить все неисправности, произошедшие по вине производителя или связанные с дефектом материалов при условии соблюдения потребителем правил безопасности и эксплуатации изделия, изложенных в настоящем руководстве.

Гарантия не действительна в случае самостоятельной регулировки узлов, изменения конструкции, использования не оригинальных частей и не распространяется на расходные детали: тарелка камеры сгорания, кольцо горелочное и трубка подачи топлива. Изготовитель не несёт ответственности за ущерб, возникший вследствие выхода отопителя из строя.

Претензии по гарантии не рассматриваются без предъявления чека магазина, продавшего оборудование, а также отметки в паспорте о дате продажи и росписи продавца.

Отопитель на отработанных маслопродуктах:

модель НТ-602,603,605 Зав.№ _____ 20__ г. выпуска, соответствует ТУ 4858-005-71923240-2011 и требованиям по безопасности ГОСТ 22992-82.

Дата продажи:

Штамп магазина и подпись продавца:

М.П. _____

Предприятие-изготовитель: ООО «Новые технологии», 344010, г.Ростов-на-Дону, ул. Нансена, 152; т/ф: (863) 268-70-20

Ремонт и техническое обслуживание:

ЗАО «Беламос» 125445, г.Москва, Ленинградское ш., 126; т/ф: (495) 648-68-10, 457-41-41

Рис.3 Схема отопителя

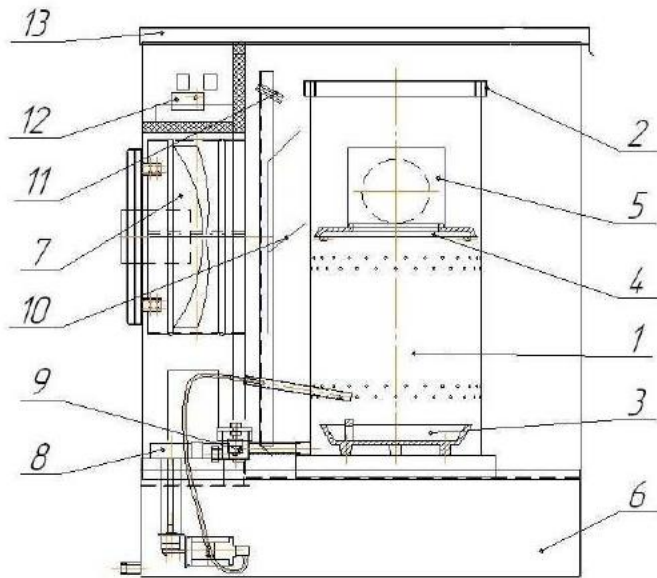

12. СПЕЦИФИКАЦИЯ ОТОПИТЕЛЯ

№ на схеме	Наименование
1	Камера сгорания
2	Крышка камеры сгорания
3	Тарелка камеры сгорания
4	Верхнее кольцо
5	Цилиндр-дожигатель
6	Топливный бак
7	Вентилятор обдува
8	Насосный узел
9	Блок перелива
10	Направляющий аппарат
11	Датчик температуры
12	Блок управления
13	Крышка отопителя

Диаметр выхлопной трубы	120	120	140
Электрическое подключение, В/Гц	220/50	220/50	220/50
Потребляемая мощность, Вт	150	200	250
Габаритные размеры ВхЛхН, мм	720х450х1100	800х460х1100	950х520х1200
Вес, кг	86	105	123

5. РАБОТА ОТОПИТЕЛЯ

5.1. Отопитель работает на отработанном масле от бензиновых и дизельных двигателей, коробок передач, гидравлических систем, масле трансмиссии или их смеси.

5.2. Для запуска отопителя необходимо зажечь дизельное топливо, предварительно налитое на тарелку, которая находится в камере сгорания. Затем включается сеть и регулятор подачи количества топлива устанавливается на минимальные обороты двигателя топливного насоса. На панели управления находится выключатель сети с индикацией включения и ручка управления регулятором подачи топлива.

5.3. Когда разогреется камера сгорания, срабатывает термостат и включает вентилятор обдува.

5.4. По истечении 30-40 минут работы отопителя температура в камере сгорания достигает необходимой величины и поворотом ручки регулятора подачи топлива по часовой стрелке устанавливается требуемая мощность.

5.5. Если температура в камере сгорания не обеспечивает полного сгорания поступающего топлива, или произошло погасание пламени, возможен перелив топлива через тарелку камеры сгорания. В этом случае излишки топлива поступают по трубке в блок перелива (9) и происходит блокировка подачи топлива.

5.6. В этом случае необходимо, после остывания отопителя, убрать излишки топлива из блока перелива (9): после остывания отопителя, необходимо отвернуть нижнюю пробку, слить остатки топлива в бак, затем открутив верхнюю пробку с датчиком уровня, прочистить проход в камеру сгорания. Закрутить пробки отопитель готов к работе.

5.7. Отопитель имеет аварийный термостат, который при его перегреве отключает подачу топлива.

5.8. В любом случае отключения подачи топлива вентилятор обдува продолжает работать до полного остывания отопителя.

6. МОНТАЖ ДЫМОХОДА

6.1. Конструкция дымохода должна соответствовать местным требованиям безопасности.

6.2. Использование неподходящих материалов для дымохода, или его неверная установка, могут сильно повлиять на безопасную работу отопителя.

6.3. Для дымохода рекомендуется использовать двойные трубы с теплоизоляцией для обеспечения хорошей тяги, устранения образования конденсата и защиты персонала от ожогов.

6.4. Трубы для дымохода должны быть жаропрочные. Использовать алюминиевые трубы ЗАПРЕЩАЕТСЯ!

6.5 Сечение трубы должно соответствовать диаметру соединения отопителя. Уменьшение или увеличение сечения НЕДОПУСТИМО.

6.6. У отопителя должна быть своя труба отвода продуктов сгорания. Работа 2-х и более отопителей на общую трубу НЕДОПУСТИМО.

6.7. Для стабильной тяги (рекомендуется разряжение 2 мм водяного столба) всегда необходимо Т-колени с регулятором тяги и высоты трубы не менее 5 метров. Заслонка регулятора Т-колена не должна быть заблокирована.

6.8. Не рекомендуется при установке дымохода:

- горизонтальные участки;
- Повороты под углом 90°, при необходимости угол поворота не более 45°

6.9. При размещении трубы более 2/3 всей длины вне отапливаемого помещения ее наружная часть должна быть теплоизолирована. Теплоизолированной должна быть часть трубы, проходящая через стены, потолок, чердак, крышу.

		- неисправен блок управления; - неисправен блок питания.
3	Не включается вентилятор обдува	- неисправен термостат включения вентилятора; - неисправен вентилятор или его пусковой конденсатор.
4	При работе отопителя происходят хлопки в камере сгорания	- в топливе присутствуют вода или тосол.
5	Происходит перелив топлива (срабатывает датчик перелива)	- отсутствует или снизилась тяга в дымоходе.

11. ЭЛЕКТРИЧЕСКАЯ СХЕМА ОТОПИТЕЛЯ

Рис.2 Схема отопителя электрическая

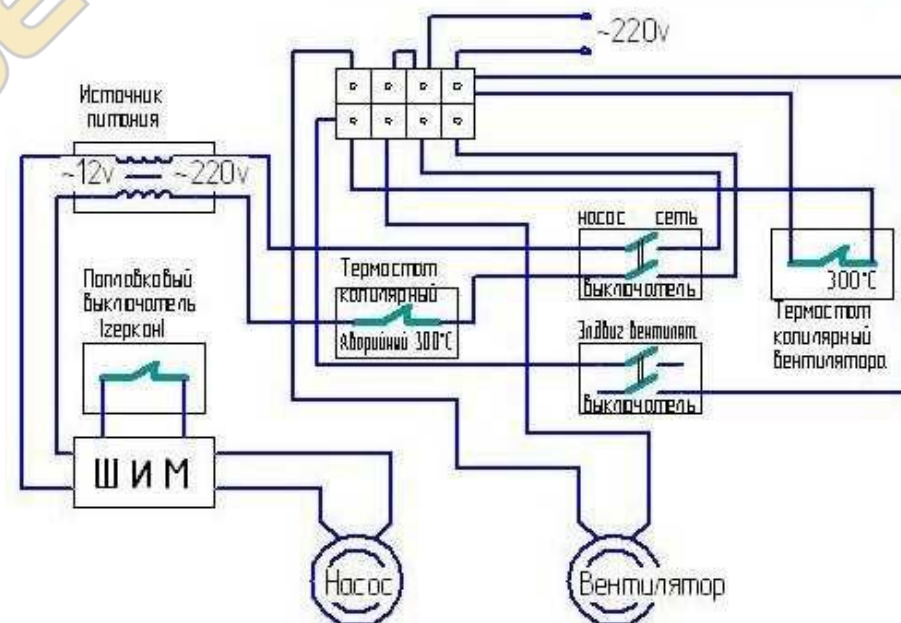

8.11. По окончании работы отопителя установить регулятор подачи топлива в режим минимальной подачи топлива и установить выключатель в положение «О» (выкл).

8.12. После охлаждения камеры сгорания термостат вентилятора обдува выключит вентилятор.

8.13. Обеспечить отопитель, вынув вилку из розетки.

ЗАПРЕЩАЕТСЯ обесточивать отопитель до полного его охлаждения!

9. ТЕХНИЧЕСКОЕ ОБСЛУЖИВАНИЕ

9.1. Тщательно очищать тарелку от продуктов сгорания после 8-10 часов работы отопителя.

9.2. Перед запуском отопителя, используя кран (на баке отопителя), необходимо слить отстой: воду, тосол и т.п. Заправку топливом рекомендуется производить накануне.

9.3. При отсутствии или снижении подачи топлива очистить направляющую трубку и фильтр.

9.4. Регулярно очищать камеру сгорания от сажи.

9.5. Не реже одного раза в месяц топливный бак очищать от отложений.

9.6. По окончании отопительного сезона произвести чистку дымохода.

10. ВОЗМОЖНЫЕ НЕИСПРАВНОСТИ ПРИ РАБОТЕ ОТОПИТЕЛЯ И МЕРОПРИЯТИЯ ПО ИХ УСТРАНЕНИЮ

№ п/п	Вид неисправности	Возможная причина
1	Не включается электропитание	- отсутствует напряжение в сети; - неисправен выключатель сети.
2	Отсутствует подача топлива	- в баке нет топлива; - сработал датчик перелива; - сработал аварийный термостат; - засорения узла подачи топлива; - неисправен электродвигатель топливного насоса;

Рис. 1 Рекомендации по установке дымоходов

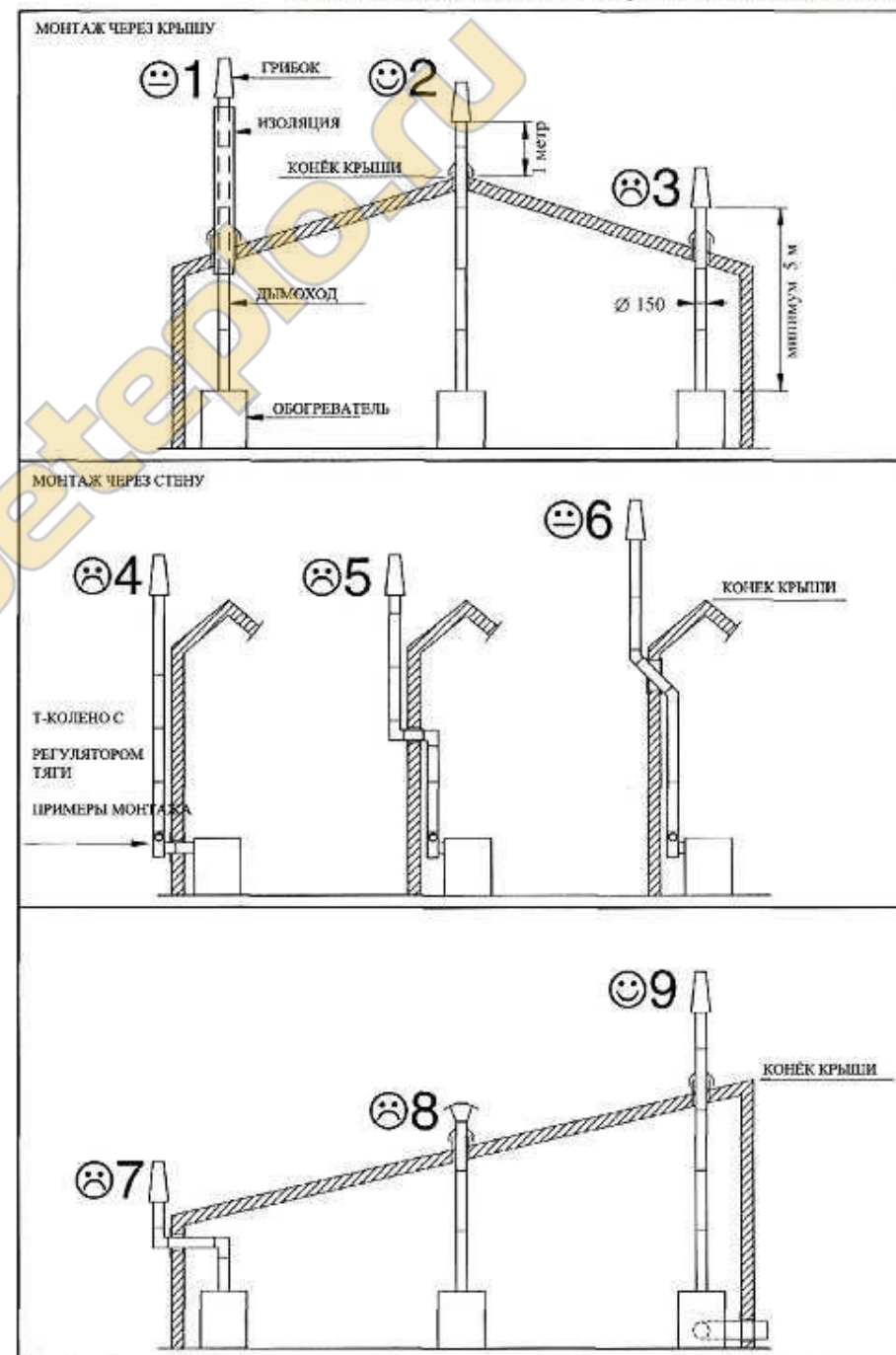

6.10. В дымовой трубе установка теплообменников, ручных задвижек или иных ограничителей тяги ЗАПРЕЩАЕТСЯ!

6.11. Конец дымовой трубы должен возвышаться относительно самой высокой части крыши не менее, чем на 0,8 метра. Стыки дымохода должны быть герметичны.

6.12. На выход трубы рекомендуется устанавливать грибок для свободного выхода газов и защиты от метеоосадков.

6.13. ПОМНИТЕ: работа в отапливаемом помещении вытяжных вентиляторов, покрасочных камер и т.п. Могут вызвать нарушение тяги, т.е. «Обратную тягу». В этом случае продукты сгорания попадут в помещение и могут привести к серьезному нарушению здоровья людей!

6.14. Для нормальной работы отопителя должен быть обеспечен приток свежего воздуха (окно, форточка из расчета 25 см² на 1 кВт мощности).

6.15. Полезные рекомендации по установке дымохода приведены на рис.1.

7. УСТАНОВКА ОТОПИТЕЛЯ

7.1. Место установки отопителя должно обеспечивать:

- свободный выход нагретого воздуха;
- безопасность и доступность выполнения работ по техническому обслуживанию и ремонту;
- правильную установку трубы отвода продуктов сгорания;
- свободный проход/проезд;
- достаточное количество свежего воздуха для горения топлива;
- полное использование его теплового потенциала.

7.2. Минимальное расстояние до горючих материалов:

- сверху и сбоку — 150 мм;
- спереди — 900 мм;
- сзади и со стороны дымохода — 450 мм.

7.3. Установить отопитель на ровный пол с твердым покрытием из негорючего материала.

7.4. Снять верхнюю крышку и вынуть все части, за исключением тарелки из камеры сгорания.

7.5. Ввернуть регулировочные ножки в днище установки.

7.6. Установить Т-колени и подсоединить трубу дымохода.

7.7. Выставить горизонт отопителя, для чего необходимо налить 100 мл дизтоплива на тарелку и регулировкой ножек добиться равномерного растекания топлива по всей поверхности тарелки.

7.8. Установить на упоры камеры сгорания верхнее кольцо, на него цилиндр-дожигатель, а затем крышку камеры сгорания.

8. ПРАВИЛА ПУСКА И ОСТАНОВКА ОТОПИТЕЛЯ

8.1. Откинуть лоток (на боку отопителя), заправить бак. При первом пуске минимальный уровень масла должен быть на уровне не менее 3см от края.

8.2. Проверить наличие и величину сетевого напряжения 220В 50Гц и подключить отопитель к сети.

8.3. Снять верхнюю крышку отопителя, крышку камеры сгорания, цилиндр-дожигатель и верхнее кольцо.

8.4. Проверить, чтобы тарелка была холодной и очищенной от пепла. Налить на нее 250 мл дизельного топлива (не больше и не меньше), установить верхнее кольцо и цилиндр-дожигатель.

8.5. Поджечь смятый лист газетной бумаги и бросить его на тарелку для поджига дизтоплива. Закрыть камеру сгорания верхней крышкой и установить крышку отопителя.

ЗАПРЕЩАЕТСЯ разжигать неостывший отопитель во избежание резкого воспламенения паров топлива!

8.7. С началом устойчивого горения дизельного топлива поставить выключатель сеть в положение “Т” (вкл) и установить регулятор подачи топлива на минимальную подачу.

8.8. При достижении в камере сгорания нужной температуры, срабатывает термостат и включается вентилятор обдува.

8.9. По истечении 30-40 минут устойчивой работы отопителя, поворотом регулятора подачи топлива по часовой стрелке, установить необходимую мощность.