

Содержание

ТЕХНИЧЕСКИЕ ДАННЫЕ	2
МОНТАЖ КОТЛА	3
Общие инструкции	3
Расширительная система.....	3
Система ГВС	3
Система отопления.....	4
Электроподключения.....	4
ВВОД КОТЛА В ЭКСПЛУАТАЦИЮ	5
Выбор горелки.....	5
Монтаж горелки.....	5
Регулирование горелки	5
ЭКСПЛУАТАЦИЯ КОТЛА	6
Эксплуатация на дизельном/газовом топливе	6
Общие инструкции (дополнения).....	8

автопопное.ру

Поздравляем Вас с удачным выбором экономичного котла высокого качества

Хорошая работа котла требует правильного монтажа. Высоквалифицированная монтажная организация обеспечивает правильное подключение котла и регулирование горелки. Это гарантирует бесперебойное обслуживание котла и в будущем. Тщательно ознакомьтесь и соблюдайте данные инструкции.

Рис. 1

ECO-40

ECO-50 ja ECO-70

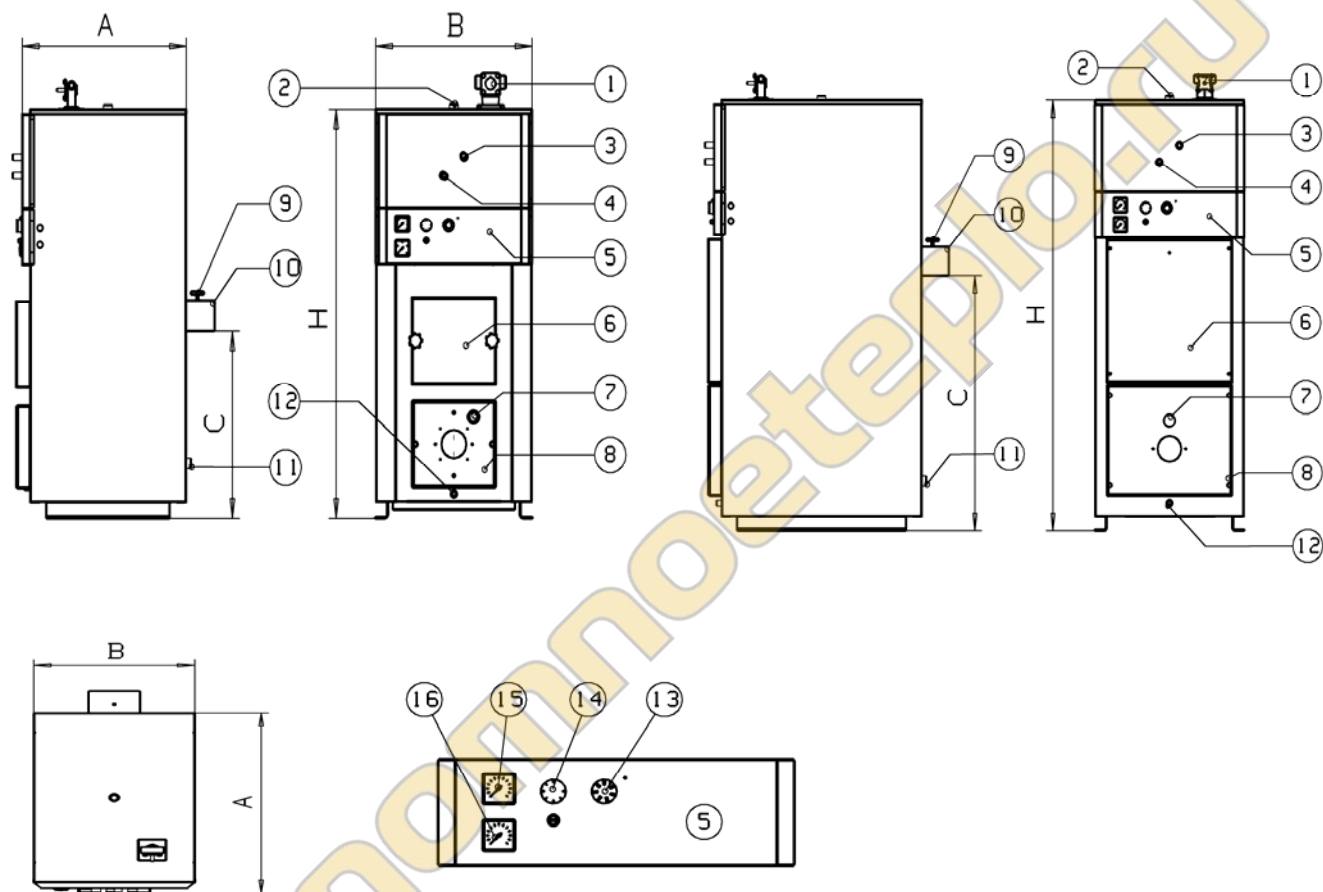

Модель- JÄSPI	Мощность кВт		H	Размеры мм			Вес кг	Объем л	Дымоход Ø мм	Смесительный клапан	LVI- номер
	диз./газ	электр.		A	B	C					
ECO-40	30-40	-	1550	820	600	685	260	225	120 x 200	25	505 5040
ECO-40 S (SS)	30-40	6 (2 x 6)	1550	820	600	685	260	225	120 x 200	25	505 5045
ECO-50	40-50	-	1590	860	600	920	380	195	120 x 200	32	505 5046
ECO-50 S (SS)	40-50	6 (2 x 6)	1590	860	600	920	380	195	120 x 200	32	505 5047
ECO-70	50-70	-	1590	860	600	920	380	195	120 x 200	32	505 5050
ECO-70 S (SS)	50-70	6 (2 x 6)	1590	860	600	920	380	195	120 x 200	32	505 5055

ЧАСТИ:

1. Смесительный клапан
2. Штуцер кипения 1"
3. Горячая бытовая вода \varnothing 22 мм
4. Холодная бытовая воды из сети \varnothing 22 мм
5. Панель управления
6. Люк очистки
7. Глазок слежения за пламенем
8. Люк горелки
9. Термометр дымовых газов
10. Соединение дымохода
11. Штуцер расширения R 1"
12. Штуцер дренажа R 1/2"
13. Термостат электротэна
14. Термостат горелки
15. Термометр
16. Манометр

Конструкционное давление: 1,5 бар (разрешается установка предохранительного клапана 2,5 бар)
Макс. температура: 110 °С
Рекомендация дымохода: дымоход из кислотоустойчивой стали
Противодавление в топке: 42 Па (ECO-40), 48 Па (ECO-50), 58 Па (ECO-70)

ОБЩИЕ ИНСТРУКЦИИ ПО МОНТАЖУ

- Установите котел вертикально прямо, на несгораемую основу, в сухое помещение.
- Подсоединение котла к сети делают так, чтобы в трубопроводах не возникало изломов.
- Установите в сети запорные клапаны, необходимые для мероприятий по обслуживанию.
- Во время опрессовки сети давление в котле не должно превышать 1,5 бар.
- После наполнения соединения трубопроводов и уплотнения тщательно проверяют, чтобы возможная протечка не повредила котел и электроприборы.
- Площадь отверстия воздуха горения, поступающего в котельную должна быть по меньшей мере такая же как и площадь дымовой трубы (150 мм x 150 мм).
- Котел подсоединяют к дымовой трубе соединительной частью дымохода (постоянное оснащение). Соединения тщательно уплотняют минеральной ватой, стекловолокном или соответствующим материалом, препятствующим уменьшению тяги.
- Расстояние между котлом и трубой может достигать при необходимости несколько метров. При этом соединительная часть должна быть смонтирована горизонтально или лучше по восходящей и ее площадь должна соответствовать рекомендации по дымоходу. Трубопроводы стоит изолировать и уплотнить. Надо также убедиться в доступной чистке дымохода.

МОНТАЖ

Дымовая труба

Рекомендуем кислотоустойчивый дымоход из-за свойства газа конденсироваться.

Если в доме неизолированный изнутри кирпичный дымоход, надо позаботиться о том, чтобы температура дымовых газов не падала бы ниже 160 °С. В стандартно поставленном котле температура дымовых газо прим. 160 °С. Если температуру надо поднять, то из конвективной части убираются верхние задние турбулентные пластины (номер 4, рис. 2 слева). Удаление одной пластины влияет прим. на 10 °С.

Расширительная система

Система, оснащенная мембранным расширительным баком

На котле в штуцере кипения должен быть установлен надежный предохранительный клапан на 1,5 бар, продувная мощность которого должна отвечать максимальной мощности 40 кВт (ЕСО 40) / 50 кВт (ЕСО 50) / 70 кВт (ЕСО 70) развиваемой количеством водяного пара в котле. Рекомендуем эксплуатацию двух предохранительных клапанов.

Предохранительный клапан монтируют без запорной арматуры в штуцер кипения котла. Сливной трубопровод клапана нельзя уменьшать по номинальному размеру и его надо напирать так, чтобы возможный выходящий из трубы пар не вызывал опасности для человека или имущества.

Рабочий объем расширительного бака должен быть по меньшей мере 5 % от общего объема воды в системе. На практике это означает обычно 7 %.

Разрешается также использовать открытую расширительную систему.

Система ГВС (горячей бытовой воды)

Поключаемый к змеевику ГВС (25 л/мин. гребенчатый медный змеевик, площадь внешней поверхности которого в 3,6 раза больше внутренней) трубопровод холодной воды оснащают клапанной группой, в которую входят запорный, обратный и предохранительный клапан 10 бар. Термостатический смесительный клапан ГВС монтируют между штуцерами холодной и горячей воды.

Система отопления

Смесительный клапан

К постоянному оснащению котла относится 4-ходовой смесительный клапан, который устанавливают на расположенный на котле фланец.

Ведущую к сети трубу подсоединяют с левой стороны клапана (смотреть спереди), а обратную трубу с правой стороны клапана.

Температура прямой воды в сети заметно изменяется, поэтому рекомендуем автоматизацию работы смесительного клапана.

Ветка-шунт (дополнительное оснащение)

Если в системе нужен второй контур отопления, его можно легко осуществить установив в расположенный на котле штуцер кипения ветку-шунт. Ветка-шунт поставляется как с латунным, так и с чугунным смесительным клапаном.

Циркуляционный насос

Лучшее место для циркуляционного насоса – обратный трубопровод теплосети. Для подтверждения работы насоса надо позаботиться об удалении собирающегося в сети воздуха.

Аккумулятор энергии

При очень большом потреблении ГВС, использовании энергии солнца через змеевик и т.д. котел можно подключать к аккумулятору энергии, объем которого может быть 250-1500 л.

Электроподключение

Относящиеся к котлу электроподключения может делать только квалифицированный электрик.

Подключения осуществляют согласно прилагаемым схемам.

Питание от выключателя горелки

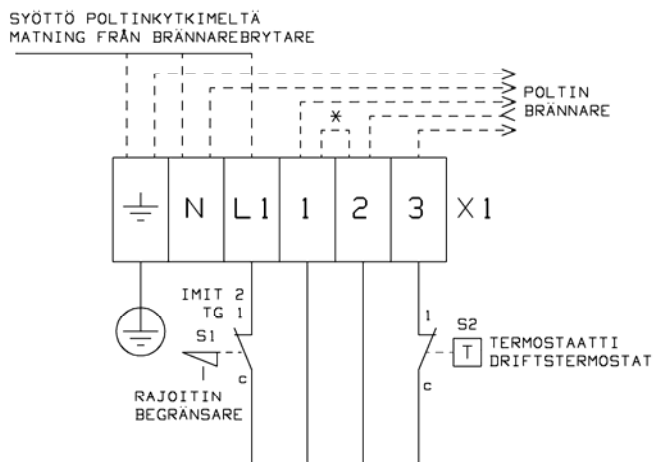

* Huom! Polttimen 3-johdin järjestelmässä lisää lenkki 1-2, jännite polttimelle 3:sta.
* Obs! 3-ledningssystem måste bygglas 1-2. Fas till brännare från 3, samt nolla och jord.

Polttin – горелка

Termostaatti – термостат

H (signallampa) – только в моделях LUX

* Внимание! При 3-проводной горелке соединить клеммы 1-2 и напряжение к горелке от клеммы 3.

Питание от выключателя электротэна

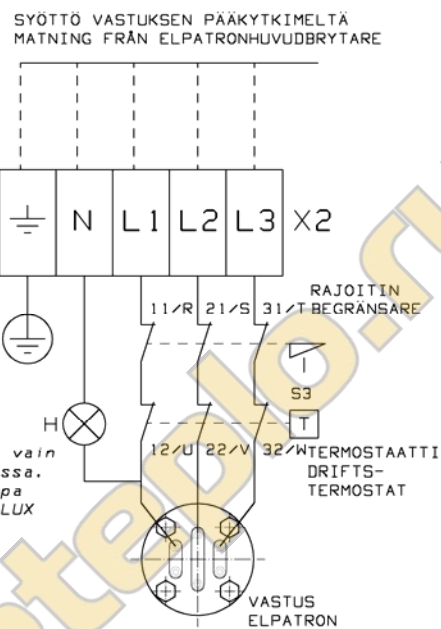

Merkkivalo vain LUX malleissa. Signallampa endast på LUX modeller.

Rajoitin – ограничитель

Vastus – электротэн

ВВОД КОТЛА В ЭКСПЛУАТАЦИЮ

При вводе котла в эксплуатацию надо убедиться, что система наполнена водой и позаботиться об удалении воздуха. Также надо проверить уплотнения трубопроводов, чтобы возможная протечка не вызвала повреждений в системе.

В связи с эксплуатацией всей системы необходимо следить за манометром. В системе с мембранным расширительным баком давление должно быть более 0,5 бар (в горячем котле все-таки ниже 1,5 бар). Дополнительно надо проверять, что давление срабатывания предохранительного клапана - 1,5 бар.

Выбор горелки

В котлах Eco-40 подходящая горелка напр. Oilon Junior Pro 2 LJ 45.

В котлах Eco-50 подходящая горелка напр.. Oilon Junior Pro 2 LJ 50.

В котлах Eco-70 подходящая горелка напр.. Oilon KP-6.

Монтаж горелки

Горелку может устанавливать только квалифицированный уполномоченный специалист.

Следует строго соблюдать инструкции, поставляемые с каждой горелкой.

Регулирование горелки

При регулировке горелки необходимые параметры дымовых газов замеряют через расположенное в присоединительной части дымохода анализаторное отверстие. Анализ проводят в связи с первой эксплуатацией, и на ее основе регулируют горелку. Таким образом избегают образования сажи при неправильной регулировке количества воздуха. Окончательное регулирование делают при температуре воды в котле +75 °С.

Регулировочные параметры при эксплуатации на дизельном топливе в порядке, когда отпечаток копоти 0-1 по шкале bachrah, O_2 % 3,5...4,5, CO_2 > 12 % и CO < 20 ppm.

При правильной настройке горелки потребность в чистке котла – один раз в год!

ВНИМАНИЕ! Неправильная регулировка горелки может повредить люк горелки, а также турбулентные пластины.

ЭКСПЛУАТАЦИЯ КОТЛА

Управляющий термостат горелки устанавливают на температуру 75 °С или выше, чтобы получить большее количество горячей бытовой воды. Слишком низкая температура котловой воды (ниже 70 °С) способствует образованию конденсата на конвективных поверхностях и повреждению котла.

При приоритетном отоплении на дизеле/газе управляющий термостат электротэна устанавливают на значение 60 °С.

Обслуживание

При правильно отрегулированной горелке потребность в чистке котла прим. один раз в год. (см. регулировочные параметры стр. 6).

Чистку дизельной/газовой топки начинают отключив питание горелки ее главным выключателем. После этого открывают люк горелки и люк очистки и вынимают находящиеся за люком турбулентные пластины.

Топку и каналы очищают и удаляют накопившуюся сажу.

После этого турбулентные пластины устанавливают на место, люки тщательно и правильно закрепляют на место и подключают питание к горелке.

Рис. 2

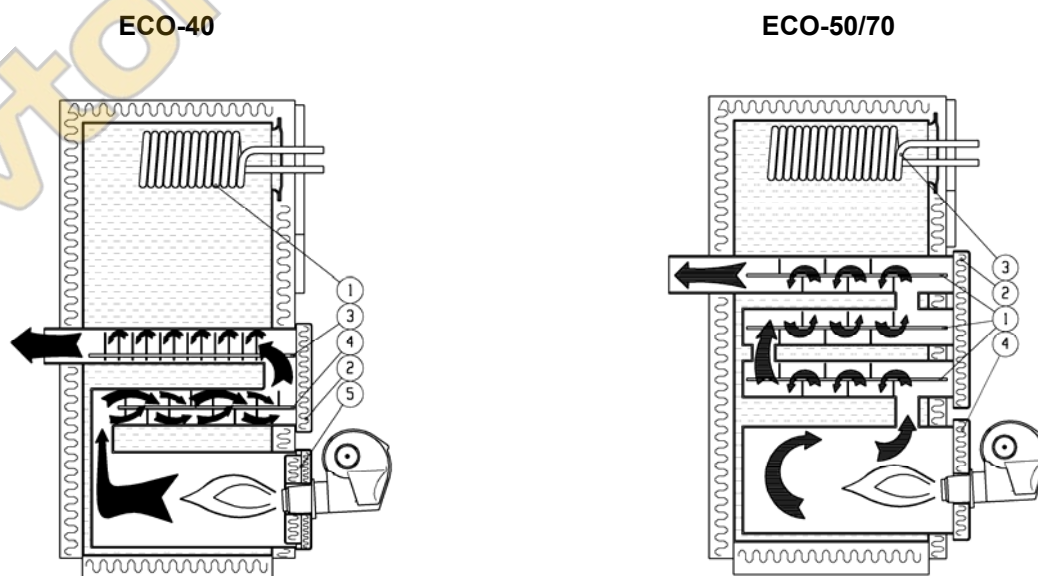

Топка котла

1. Змеевик ГВС
2. Люк очистки
3. Турбулентные пластины 1
4. Турбулентные пластины 2
5. Люк горелки

Топка котла

1. Турбулентные пластины
2. Люк очистки
3. Змеевик ГВС
4. Люк горелки

ОБЩИЕ ИНСТРУКЦИИ

Манометр нужно проверять регулярно – достаточно ли в системе воды. Дополнительно стоит визуально проверять нет ли в системе протечек.

Перегревание котла может вызвать срабатывание ограничителя температуры горелки или электротэна. При остывании котла ниже + 80 °С, сработавший ограничитель можно настроить заново квитиравав находящуюся на панели управления кнопку квитирования ограничителя.

ГАРАНТИЯ

Гарантия на котел – 2 года, на компоненты – 1 год.

Гарантия в силе, если подключение и эксплуатация проведены точно согласно данной инструкции, а также если они произведены уполномоченным представителем или с его одобрения.

Merkki	Kenttä	Muutos	Pvm.	Muutt.	Hyv.
--------	--------	--------	------	--------	------

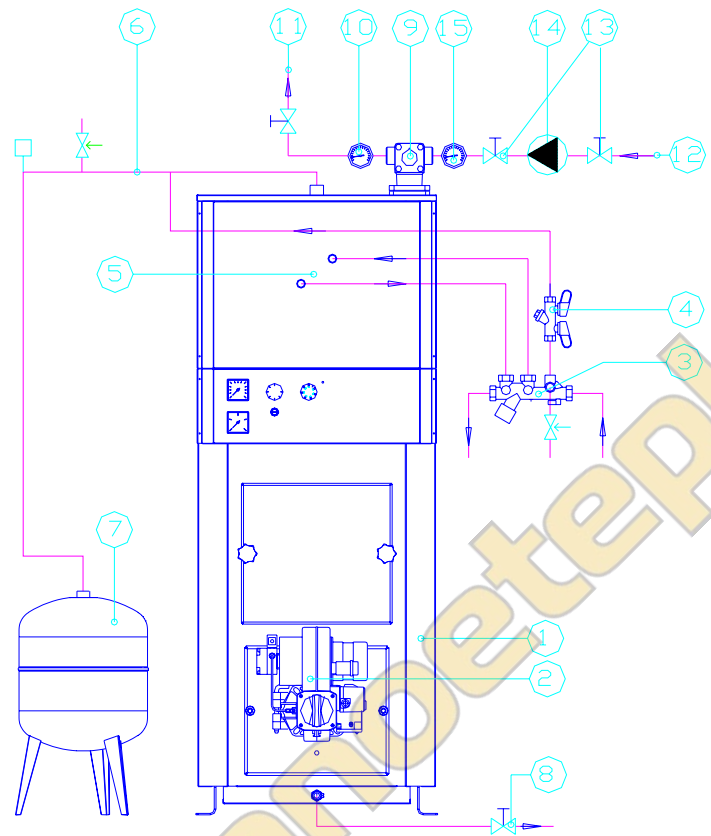

СПЕЦИФИКАЦИЯ

- | | |
|-------------------------------|----------------------------|
| 1 КОТЕЛ | 9 СМЕСИТЕЛЬНЫЙ КЛАПАН |
| 2 ГОРЕЛКА | 10 ТЕРМОМЕТР ПРЯМОЙ ВОДЫ |
| 3 КЛАПАННАЯ ГРУППА ГВС | 11 ВЫХОД К РАДИАТОРАМ |
| 4 ГРУППА НАПОЛНЕНИЯ | 12 ВОЗВРАТ ОТ РАДИАТОРОВ |
| 5 ЗМЕЕВИК ГВС | 13 ЗАПОРНЫЙ КЛАПАН |
| 6 ТРУБА РАСШИРЕНИЯ | 14 ЦИРКУЛЯЦИОННЫЙ НАСОС |
| 7 РАСШИРИТЕЛЬНЫЙ БАК (25-50Л) | 15 ТЕРМОМЕТР ОБРАТНОЙ ВОДЫ |
| 8 ДРЕНАЖ | |

Osa	Osan tai kokoonpanoryhmän nimitys	Piiirustuksen n:o tai osan koodi		Laatu	Muoto, mitat, malli	Kpl
		Osan lajimerkki		Aines		
Valmiste	Liittyy	Massa kg Lask. Punn.	Toleranssittomat mitat	Mitta- kaava 1 : 15	Suunn. Piirt. KV Hyv.	1999-08-31
KAUKORA OY PL 21 TUOTEKATU 11 21201 RAISIO TEL. +358 2 4374600 FAX +358 2 4374650		JASPI ECO 40 S PAK СХЕМА ПОДКЛЮЧЕНИЯ			969041000-5	
					Koodi	
					Korvaa	Korvattu

СХЕМА ПОДКЛЮЧЕНИЯ КОТЛА ЕСД И АККУМУЛЯТОРА GTV-500

1. МЕМБРАННЫЙ РАСШИРИТЕЛЬНЫЙ БАК
2. КОТЕЛ ЕСД
3. АККУМУЛЯТОР GTV-500
4. КЛАПАННАЯ ГРУППА ГВС
5. ГРУППА НАПОЛНЕНИЯ
6. ЗАРЯДНЫЙ НАСОС (ТЕРМОСТАТ. /РУЧНОЕ УПРАВЛЕНИЕ)
7. УПРАВЛЯЮЩИЙ ТЕРМОСТАТ НАСОСА

